

ИНСТРУКЦИИ ПО ЭКСПЛУАТАЦИИ

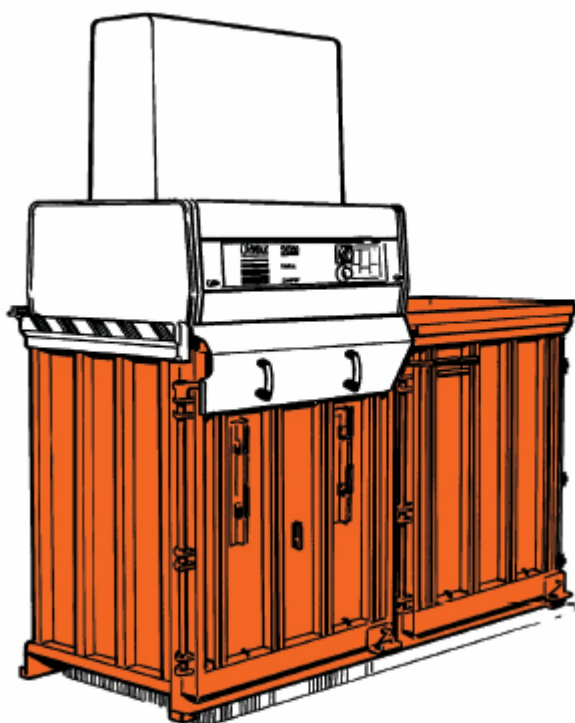

ORWAK 9020

JAN. 2002
PUBL. NO
4863755-B1
Edition 2

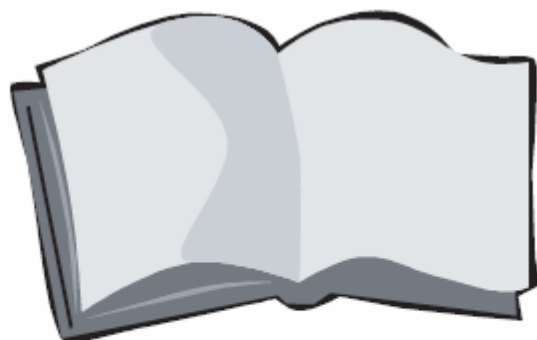

 **ORWAK**[®]
- PUTTING PRESSURE ON WASTE -

9020

ИНСТРУКЦИИ ПО БЕЗОПАСНОСТИ

Перед эксплуатацией ORWAK 9020 внимательно прочитайте инструкции. Наши гарантии и наша ответственность требуют, чтобы вы следовали инструкциям по эксплуатации и безопасности, использовали только оригинальные запасные части, а также рекомендованные гидравлическое масло и смазочные материалы.

Пользователь аппарата несет ответственность за контроль безопасности, техническое обслуживание и исправление всех неисправностей, чтобы избежать несчастных случаев. Пользователь должен убедиться, что в процессе использования аппарата, соблюдены все национальные и региональные законы.



Данный символ обозначает **ВНИМАНИЕ** или **ОПАСНОСТЬ** – инструкции по личной безопасности !



ORWAK 9020 разработан для управления **ОДНИМ ЧЕЛОВЕКОМ. ТОЛЬКО ОПЕРАТОР МОЖЕТ НАХОДИТЬСЯ В РАБОЧЕЙ ЗОНЕ.** Только обученные операторы могут использовать аппарат.



Легко воспламеняемые и взрывчатые материалы, такие как емкости, содержащие остатки низко воспламеняемых жидкостей или другие вещества, которые могут нанести ущерб или вызвать взрыв, никоим образом не должны спрессовываться в ORWAK 9020.



Аппарат не должен эксплуатироваться, если функции по обеспечению безопасности были нарушены, например, в случае перемещения или повреждения выключателей, предохранителей, защитных устройств и т.п.



Если необходимо переместить аппарат, перед перемещением необходимо полностью опустить пластину пресса



Цилиндр с выталкивающим газом, который находится в задней части аппарата не должен подвергаться высоким температурам

ХАРАКТЕРИСТИКИ СИСТЕМЫ БЕЗОПАСНОСТИ

Аппарат оснащен следующими защитными устройствами:

Основной выключатель может быть закрыт на всякий замок, чтобы предотвратить несанкционированное использование или во время технического обслуживания аппарата. **Выключатель аварийной остановки** прерывает электрический ток, как только он был активирован. Когда переключатель вернется в исходное положение, аппарат не возобновит свою работу - необходимо снова нажать кнопку пуска. Пластина пресса всегда возвращается вверх в безопасное положение.

Механические и электрические выключатели окончания работы не позволяют эксплуатировать аппарат с открытыми дверцами. Аппарат не может работать с открытыми дверцами или когда пластина пресса перемещается между камерами.

Электрические цепи аппарата защищены предохранителем, который так же служит для защиты двигателя.

Защитное устройство против повышенного напряжения позволяет избежать запуска аппарата после перебоя с питанием.

ОБЛАСТЬ ПРИМЕНЕНИЯ

ORWAK 9020 – гидравлический пресс для упаковывания в кипы, который в основном используется для того, чтобы уменьшать объем таких материалов как бумага, пластмасса и легкие деревянные ящики.



Запрещено спрессовывать легко воспламеняемые или взрывчатые вещества, емкости, содержащие остатки жидкостей с низкой воспламеняемостью или какие-либо другие материалы, которые могут нанести ущерб или привести к взрывам.

9020
ИНСТРУКЦИИ ПО ЭКСПЛУАТАЦИИ



ВНИМАНИЕ! Только оператору дозволен доступ в рабочую зону аппарата.

1. Включение

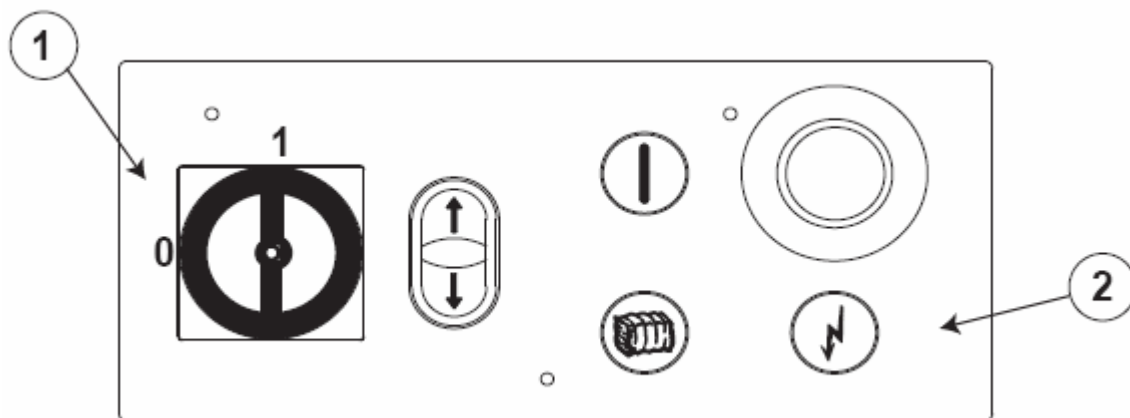

1. Поставьте основной переключатель 1 в положение 1
2. Загорается белая лампочка 2

2. Установка тросов

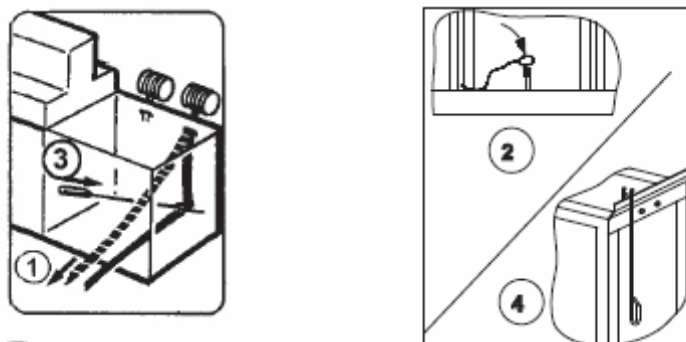

1. Вытяните трос и сделайте на конце петлю.
2. Закрепите петлю на крючке на передней части двери.
3. Поместите тросы в пазы, расположенные на дне камеры с помощью специального инструмента.
4. Прикрепите инструмент на заднюю часть аппарата.

9020
ИНСТРУКЦИИ ПО ЭКСПЛУАТАЦИИ

3. Цикл спрессовывания

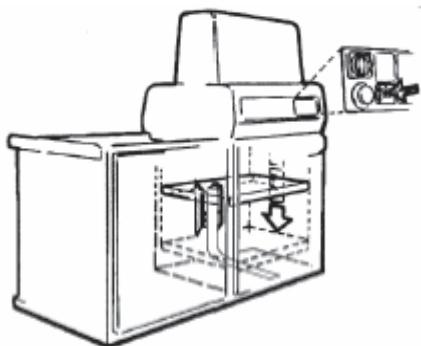

1. Убедитесь, что механизм выброса находится в нижней позиции. В противном случае поставьте пластину пресса над камерой и нажмите кнопка пуск. Система выброса будет заблокирована автоматически.
2. Загрузите отходы в камеру.
3. Поместите пластину пресса над камерой.
4. Загорается зеленая лампочка.
5. Нажмите кнопку пуска.

4. Подготовка кипы к выбросу



1. Когда камера заполнена, пластину пресса блокируется под давлением.
2. Загорается желтая лампочка
3. Аппарат готов к упаковыванию

5. Подготовка тросов к связыванию

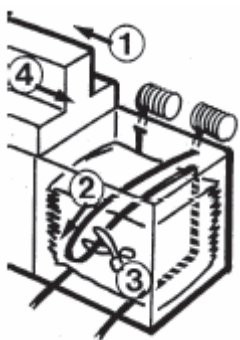

1. Поместите пластину пресса над следующей камерой
2. Вытяните тросы с помощью специального инструмента
3. Поместите инструмент на боковой защитной панели.
4. Обрежьте тросы, оставив необходимой длины.
5. Установите пластину пресса над камерой

6. Обвязка кипы.

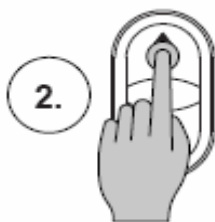

1. Нажмите на кнопку «вниз»
2. Обвяжите кипу
3. Нажмите на кнопку «вверх»

9020
ИНСТРУКЦИИ ПО ЭКСПЛУАТАЦИИ

7. Открытие дверцы



1. Переместите пресс к следующей камере
2. Возьмитесь двумя руками за дверную ручку и стойте за дверцей
3. Откройте дверную ручку таким образом, чтобы давление в двери уменьшилось. Снова закройте ручку
4. Полностью откройте дверцу

8. Выброс кипы

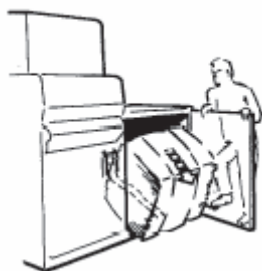

Внимание! Убедитесь, что никто не находится перед дверцей, открывающейся во время выброса кипы.

1. Нажмите на педаль, расположенную с внешней стороны двери.
2. Кипа выбрасывается автоматически.
3. Откройте фронтальную крышку и уберите остатки отходов над пластиной пресса.

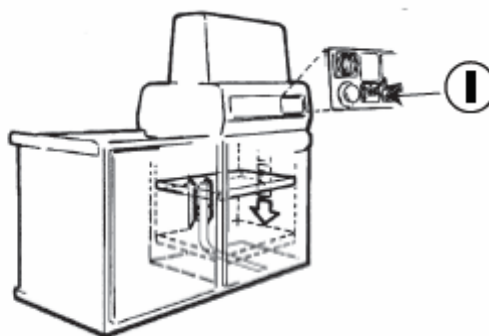
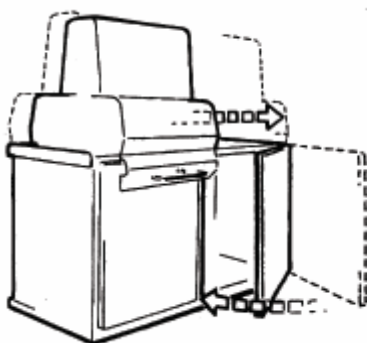

4. Закройте дверцу
5. Установите пластину пресса над камерой
6. Нажав на кнопку пуск, переместите пластину пресса вниз, и механизм выброса кипы будет заблокирован автоматически.
7. поместите отходы внутрь камеры

9020 ТЕХНИЧЕСКИЕ ХАРАКТЕРИСТИКИ

A=2443
B=2480
C=968
D=1135
E=1380
F= 2175

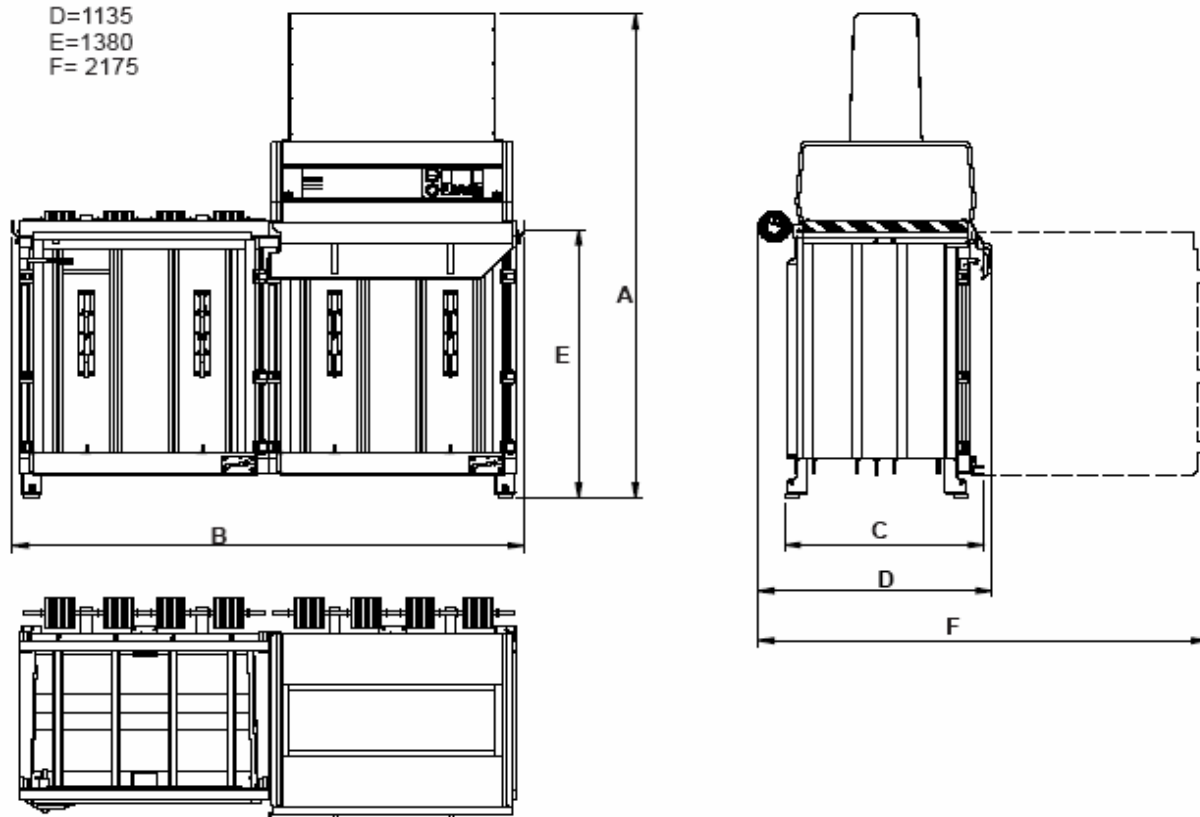

Вес

Аппарат с одной камерой	550кг
Аппарат с двумя камерами	1105кг
Пресс	480кг
Аппарат с одной камерой и прессом	1030кг
Аппарат с двумя камерами и прессом	1585кг

Размеры аппарата

Высота	2443мм
Ширина	1185мм
Длина	2480мм

Размеры для установки

Высота	2443мм
Длина	3680мм
Ширина	2100мм

Размеры камеры

Ширина	700мм
Длина	1100мм
Высота	1120мм

Размеры кипы

Длина	мин.650мм	макс. 800мм
Ширина	700мм	

Уровень шума

72 dB A(A)

Базовое покрытие

антикоррозийный слой

Верхний слой

два слоя краски и защитное покрытие

Электрические характеристики

Напряжение	3x400В, 50Гц, 4,4А, IP55
Управляющее напряжение	24 В АС/DC
Электродвигатель	3,0 кВт, 3 л.с,
2800об/мин Электрическое соединение	5-ти контактная вилка
Предохранитель	10А

Гидравлические характеристики

Расход	11л/мин.
Рабочее давление	100/200 бар
Разгрузочное давление	230бар
Сила давления	10/20 тонн
Сила прессы на см ²	1,30кг/10 тонн 2,6 кг/ 20 тонн

Время цикла

Диаметр цилиндра	2x80/50мм
Длина хода	800мм
Объем масла	12 л
Общий объем масла	16,5 л
Темп. > 0 ⁰ С	ISO VG 32-68
Темп. < 0 ⁰ С	Lubrication Engineering LE 6520 Monolec Hydraulic Multigrade SAE 5W-20

Система выброса

Тип газа	Азот, N ²
----------	----------------------

9020
ТРАНСПОРТИРОВКА

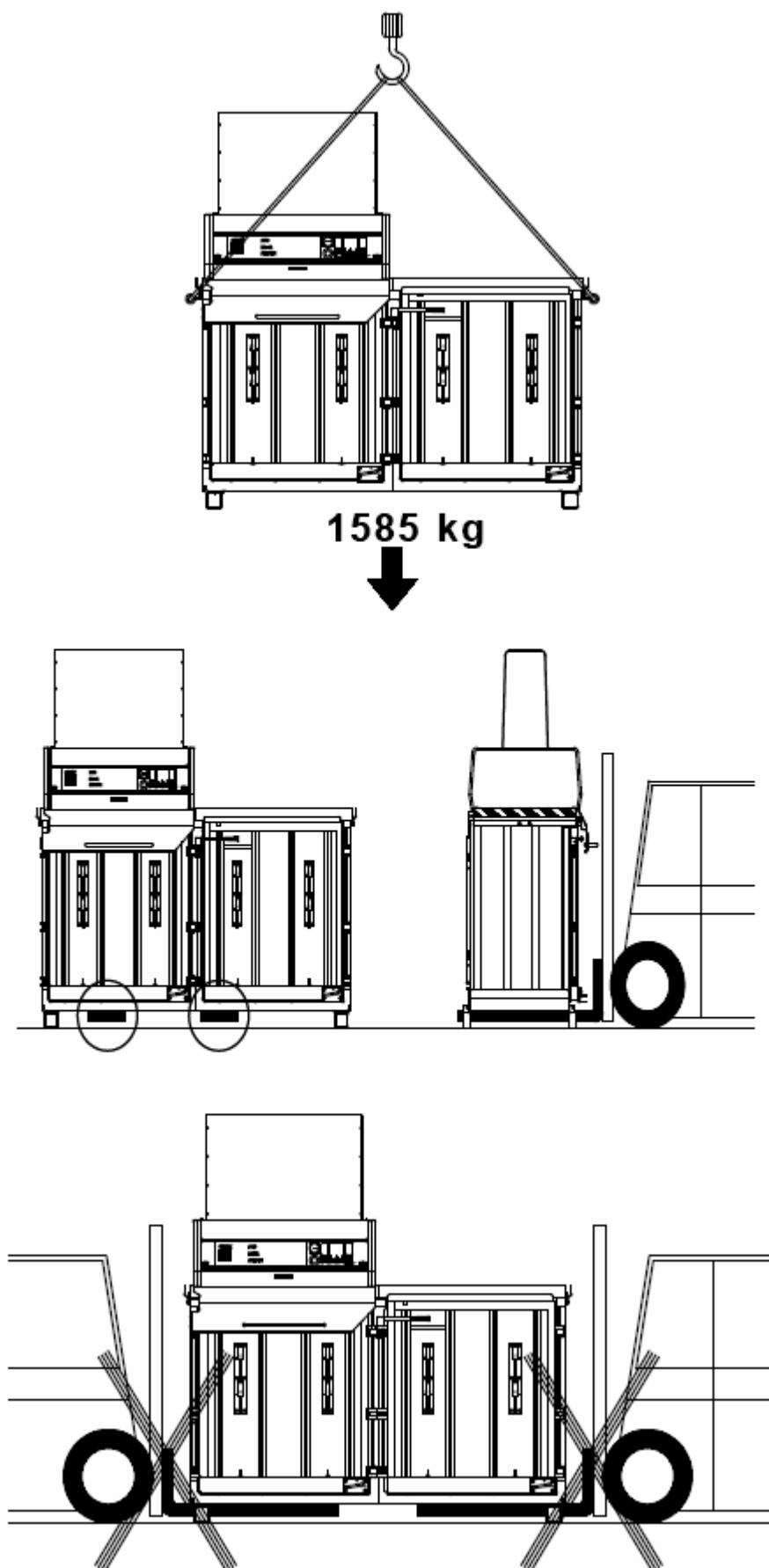



ВНИМАНИЕ! Если во время технического обслуживания защитные крышки были открыты, то для запуска аппарата их необходимо закрыть!

Удаление отходов из верхней части пресса

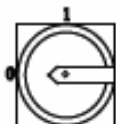

1. Нажмите на кнопку пуск
2. Когда пластина пресса опустится приблизительно на 100мм, поставьте основной выключатель в положение 0
3. Основной выключатель может быть закрыт на замок.

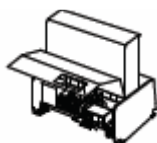

4. Откройте фронтальную панель аппарата и извлеките отходы над пластиной пресса
5. Закройте панель, поверните закрывающие устройства и заблокируйте
6. Нажмите кнопку пуска «вверх» и пластина пресса вернется в свое изначальное положение

Проверка уровня масла

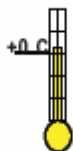
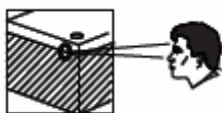

Hydraulic oil
VG 32-68



LE 6520
SAE 5-20

1. Пластина пресса должна находиться в верхнем положении
2. Откройте фронтальную панель и проверьте уровень масла

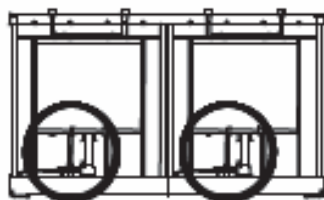

Внимание ! Во время настройки и ремонта гидравлической системы выброса кипы пластина пресса должна находиться в нижнем положении. Чтобы произвести настройку и ремонт обращайтесь в службу сервиса ORWAK.

Смазка камеры. Очистка задней части камеры



Смажьте дверные петли и запирающие устройства

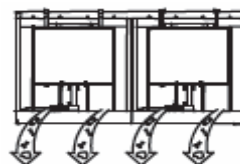

Удалите отходы с задней стороны камеры



SERVICE

Tel.

9020
ИНСТРУКЦИИ ПО УСТАНОВКЕ

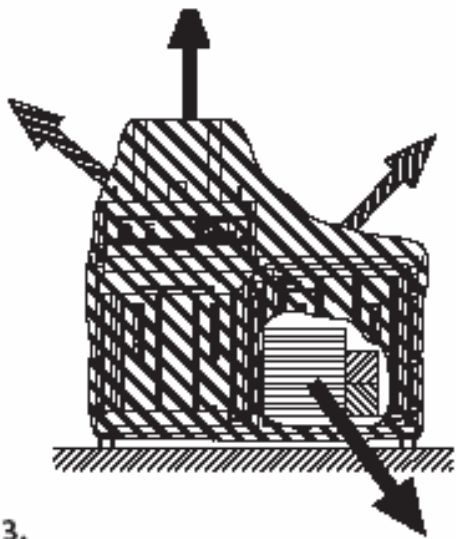

3.

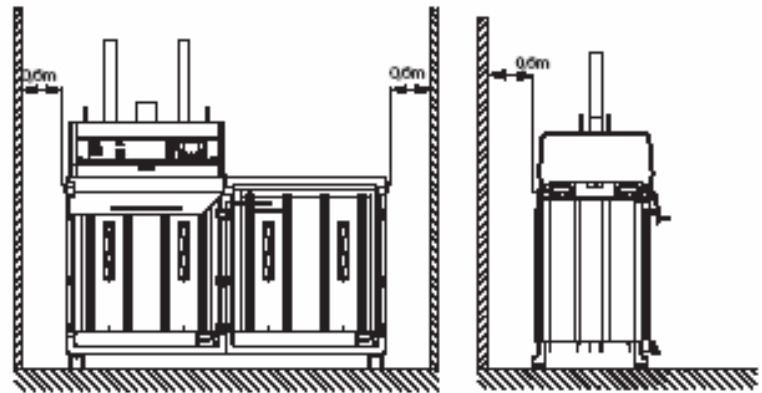
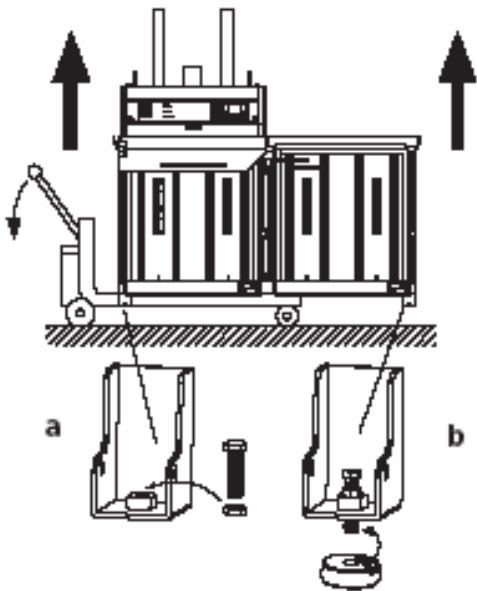

4.

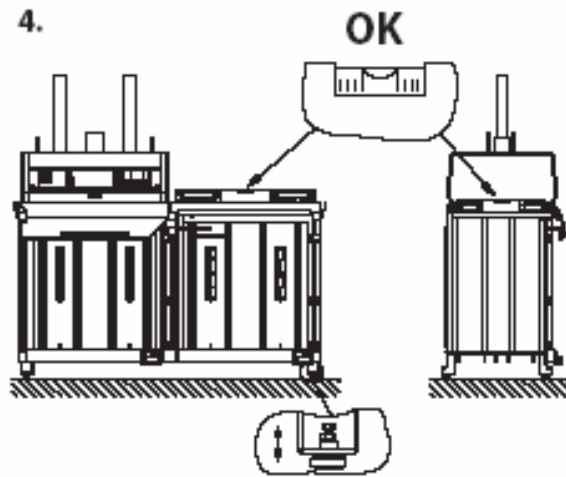

5.

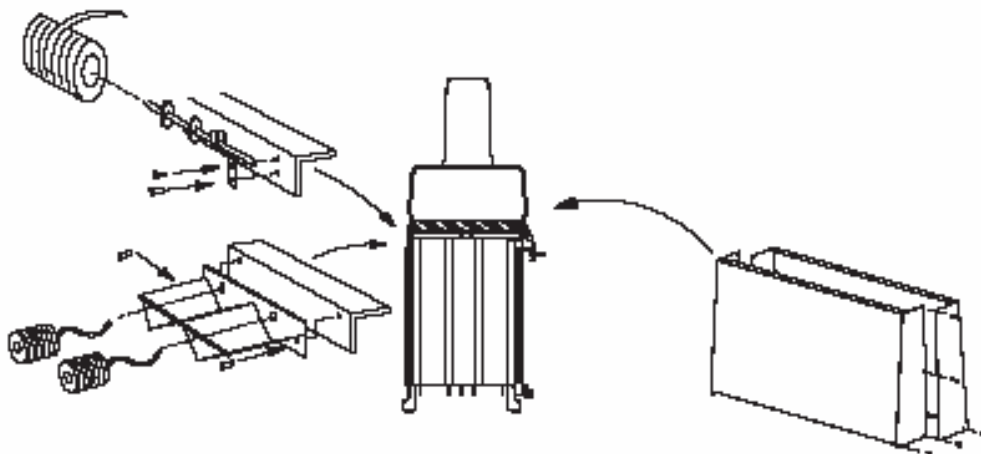

9020
ИНСТРУКЦИИ ПО УСТАНОВКЕ

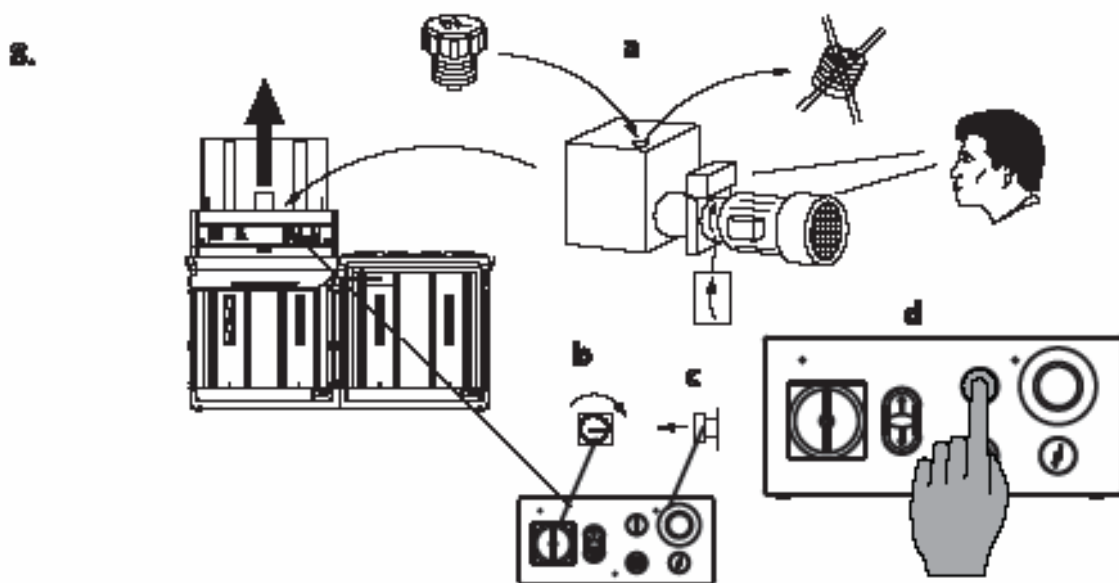
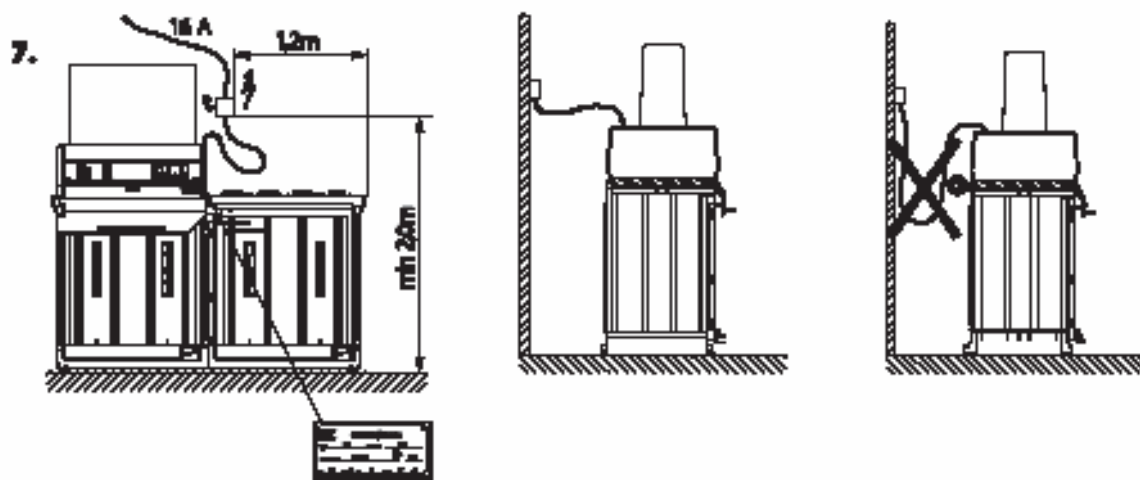
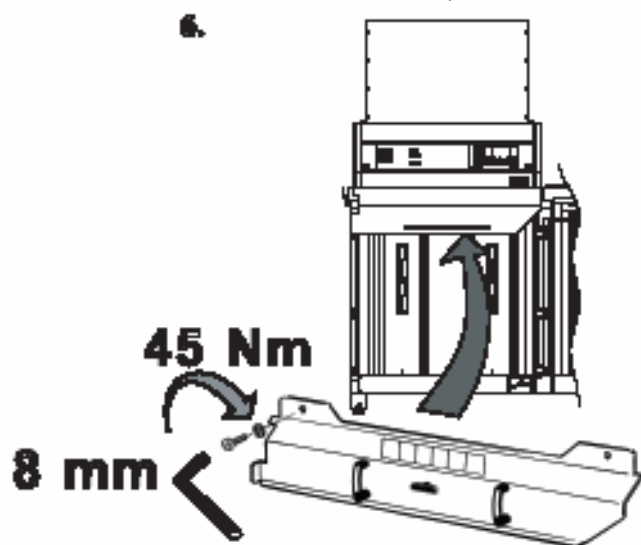

9020 ИНСТРУКЦИИ ПО УСТАНОВКЕ

1.

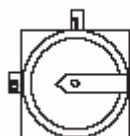

2.

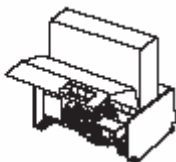

1. Убедитесь, что основной выключатель установлен с положение 0.
2. Откройте фронтальную панель

3..

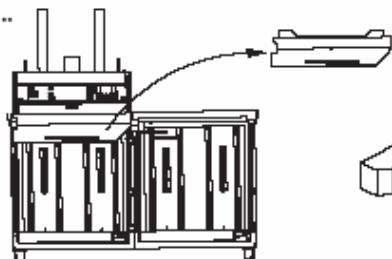

4.

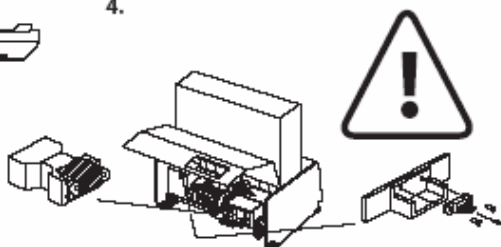

3. Снимите защитную крышку.
4. Отвинтите скобу на фронтальной панели и зафиксируйте внутри выключателя (с помощью клейкой пленки).
5. Снимите крышку с распределительного щита.

6.

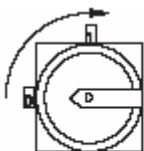

8.

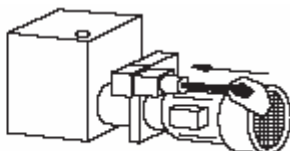

6. Поставьте основной выключатель в положение 1.
7. Убедитесь, что дверь хорошо закрыта.
8. Нажмите на электроклапан гидравлического блока с помощью инструмента и удерживайте нажатым.

9.

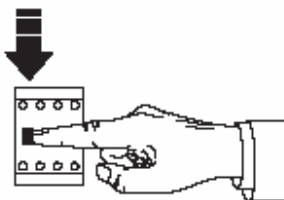
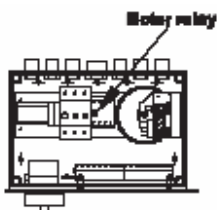

9. Несколько раз нажмите на реле двигателя, чтобы поднять цилиндры. Когда цилиндры будут подняты на 20см, отпустите кнопку реле. Убедитесь, что гидравлические шланги не зажаты.

9020 ИНСТРУКЦИИ ПО УСТАНОВКЕ

10.

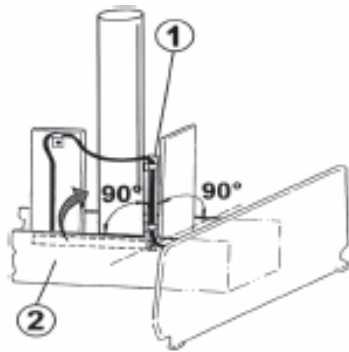

11.

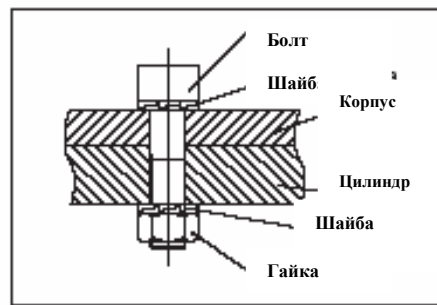

10. Установите опору для провода (1). Продолжайте поднимать вверх цилиндры до тех пор, пока они не достигнут корпуса (2).

11. Установите болты для цилиндров. Убедитесь, что стопорные шайбы установлены правильно – см. рисунок. Затяните гаечным ключом с ограничением по крутящему моменту 15 крм.

12.

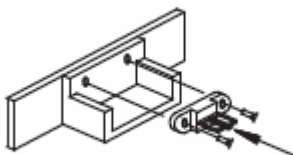

13.

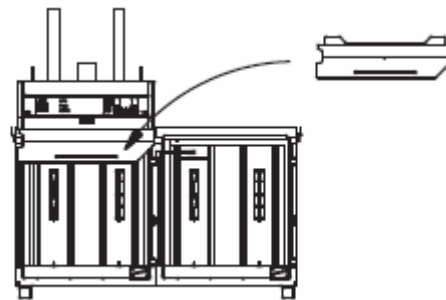

12. Снова установите выключатель верхней крышки.

13. Установите на место защитную пластину

14. Закройте крышку распределительного щита и закройте фронтальную панель.

15.

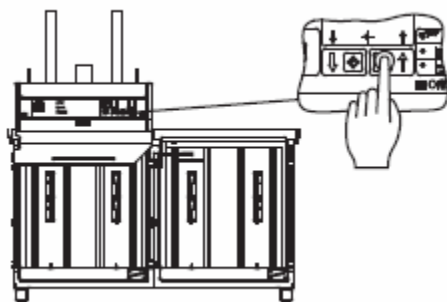

15. Поднимите пластину пресса в верхнее положение, нажав на кнопку со стрелкой «вверх».

16. Уберите деревянные опоры из камеры

17. Проверьте шланги и соединения на предмет утечки масла.