

- ИНСТРУКЦИИ ПО ЭКСПЛУАТАЦИИ

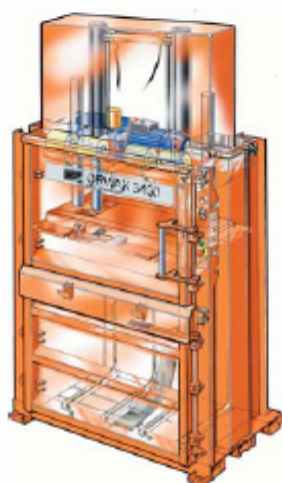

**ORWAK 3400, 3800**

NOV. 2001  
PUBL. NO  
4867328-B1  
Edition 2



**ORWAK**  
- PUTTING PRESSURE ON WASTE -

# 3400, 3800

## ИНСТРУКЦИИ ПО БЕЗОПАСНОСТИ

Перед эксплуатацией ORWAK 3400, 3800 внимательно прочитайте инструкции. Наши гарантии и наша ответственность требуют, чтобы вы следовали инструкциям по эксплуатации и безопасности, использовали только оригинальные запасные части, а также рекомендованные гидравлическое масло и смазочные материалы.

Пользователь аппарата несет ответственность за контроль безопасности, техническое обслуживание и исправление всех неисправностей, чтобы избежать несчастных случаев. Пользователь должен убедиться, что в процессе использования аппарата, соблюдены все национальные и региональные законы.



Данный символ обозначает **ВНИМАНИЕ** или **ОПАСНОСТЬ** – инструкции по личной безопасности !



ORWAK 3400, 3800 разработан таким образом, что им управляет **ОДИН ЧЕЛОВЕК**. Только оператор может находиться в рабочей зоне.



Аппарат **не должен** эксплуатироваться, если функции по обеспечению безопасности были нарушены, например, в случае перемещения или повреждения выключателей, предохранителей, защитных устройств и т.п. При замене поврежденных защитных устройств должны использоваться **только оригинальные запчасти**.



**Внимание, центр тяжести аппарата находится вверху.** Если необходимо переместить аппарат, перед перемещением необходимо полностью опустить пластину пресса



Только **квалифицированный и компетентный** персонал может производить обслуживание и ремонт аппарата в соответствии с инструкциями по обслуживанию ORWAK.



Не доверяйте эксплуатацию аппарата лицам, не достигшим зрелого возраста.



Запрещено взбираться и ходить по аппарату.

### МЕХАНИЗМЫ БЕЗОПАСНОСТИ

Пресс ORWAK 3400, 3800 оборудован следующими защитными устройствами:

Спрессовывание с открытыми дверцами невозможно благодаря **прерывателям, установленным на дверцах**. Гидравлические трубы и подвижные части аппарата находятся за крышками и защитными устройствами. Когда дверца открыта, давление дверцы отсутствует. Спрессовывание в кипы производится с правой стороны аппарата, чтобы оператор оставался на безопасном расстоянии от зоны спрессовывания в кипы.

ORWAK 3400, 3800 оборудован выключателем **аварийной остановки**, а **основной переключатель** может быть заблокирован с помощью навесного замка, для того, чтобы предотвратить несанкционированную эксплуатацию аппарата или во время технического обслуживания аппарата. Имеется возможность закрыть на замок обе дверцы вместе (в правом общем углу).

### ОБЛАСТЬ ПРИМЕНЕНИЯ

ORWAK 3400,3800 – это гидравлический уплотнитель, который используется для уменьшения объема таких материалов как **бумага, пластмасса и картон**. Отходы должны быть равномерно уложены в камере. Используйте только тросы, рекомендованные ORWAK. Аппарат должен быть установлен в крытом месте, защищенном от ветра, с нормальным освещением.



Запрещено спрессовывать легко воспламеняемые или взрывчатые вещества, емкости, содержащие остатки жидкостей с низкой воспламеняемостью или какие-либо другие материалы, которые могут нанести ущерб или привести к взрывам



# 3400,3800 ИНСТРУКЦИИ ПО ЭКСПЛУАТАЦИИ



**ВНИМАНИЕ!** Только оператору дозволен доступ в рабочую зону аппарата.

## 1. Установка тросов

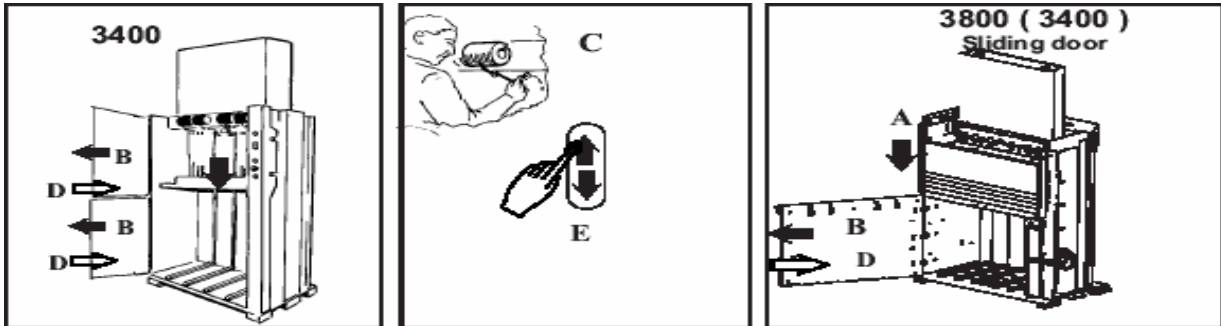

- A. Убедитесь, что пластина пресса опущена
- B. Полностью откройте верхнюю и нижнюю дверцу (не в модели с выдвигной дверью)
- C. Поместите тросы в держатели для тросов, пропустите через петли и за шпильками на задней части камеры
- D. Закройте дверцы
- E. Поднимите пластину пресса вверх

## 2. Установка тросов

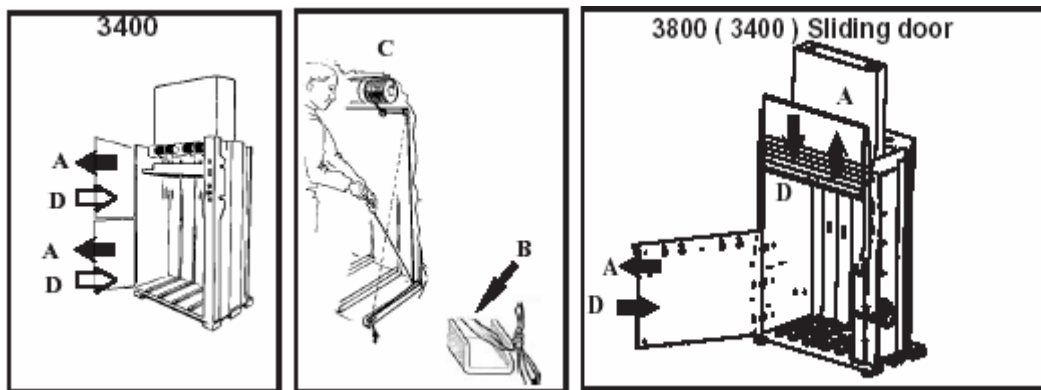

- A. Откройте верхнюю и нижнюю дверцу
- B. Закрепите каждый трос петлей на задней части аппарата
- C. Поместите тросы в пазы, предусмотренные для этой цели, с помощью специального инструмента
- D. Закройте обе дверцы

## 3. Спрессовывание (цикл автоматического спрессовывания)

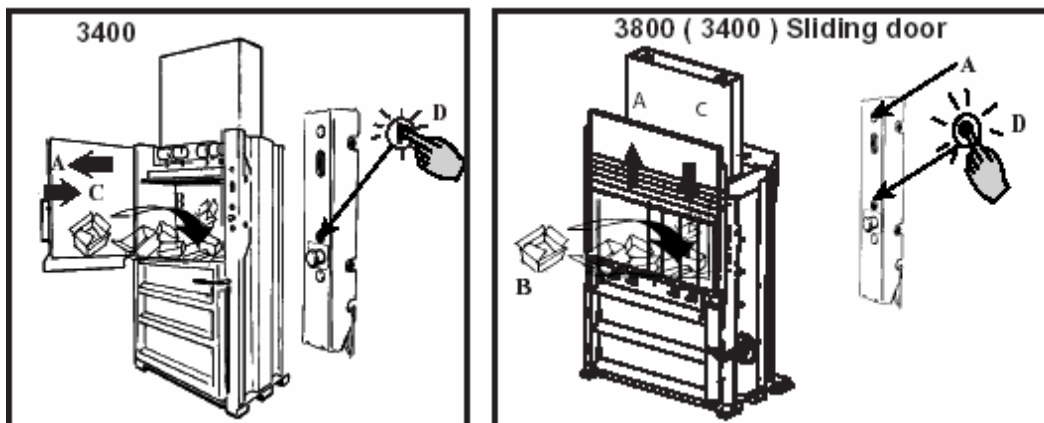

- A. Откройте верхнюю дверцу
- B. Поместите отходы внутрь камеры, равномерно распределив
- C. Закройте дверцу. Загорается лампочка запуска
- D. Нажмите на зеленую кнопку пуска, чтобы запустить цикл автоматического спрессовывания

# 3400,3800 ИНСТРУКЦИИ ПО ЭКСПЛУАТАЦИИ

## 4. Извлечение тросов

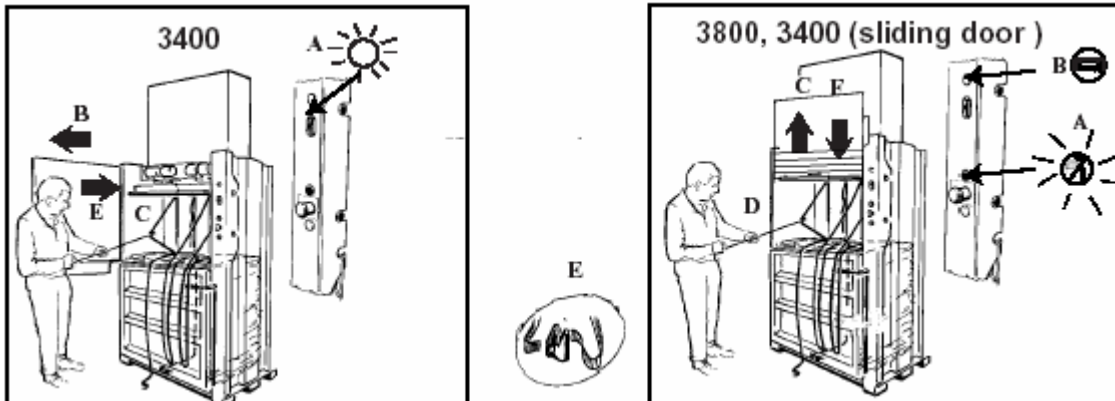

- A. Желтая/зеленая лампочка показывает, что аппарат готов к обвязыванию кипы
- B. Откройте верхнюю дверцу
- C. Пропустите тросы над кипой
- D. Обрежьте тросы с помощью ножа
- E. Закройте верхнюю дверцу

## 5. Связывание тросов

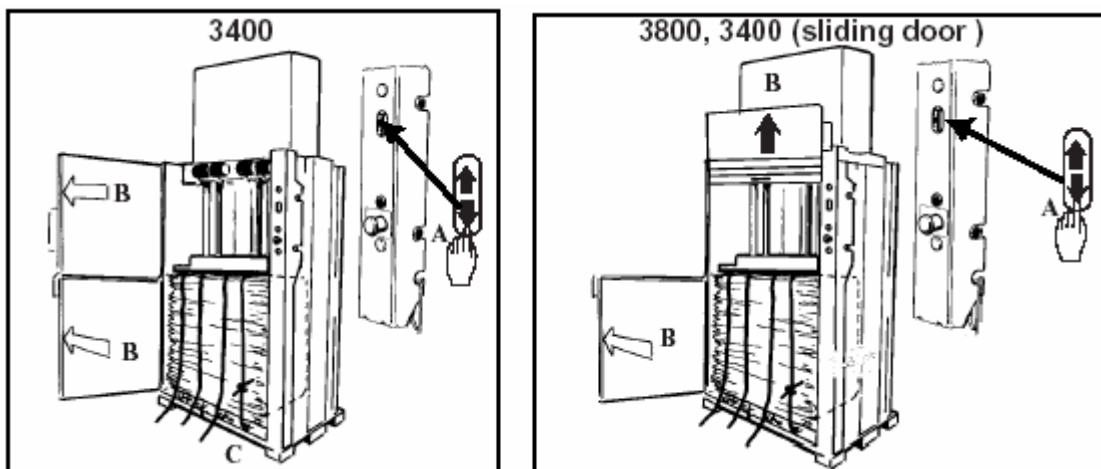

- A. Опустите пластину пресса на кипу, нажав на кнопку «вниз». Пластина пресса автоматически останавливается в нижнем положении и держит кипу под давлением
- B. Полностью откройте обе дверцы
- C. Свяжите тросы

3400,3800  
ИНСТРУКЦИИ ПО ЭКСПЛУАТАЦИИ

6. Проверка пластины пресса

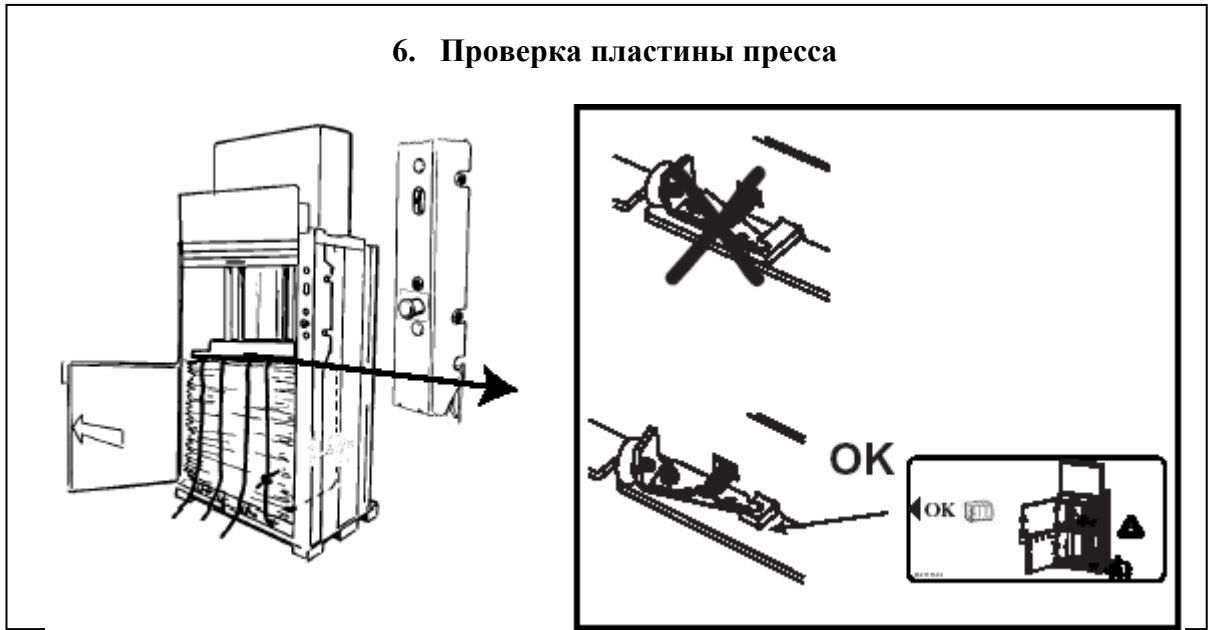

7. Готовая кипа - разгрузка

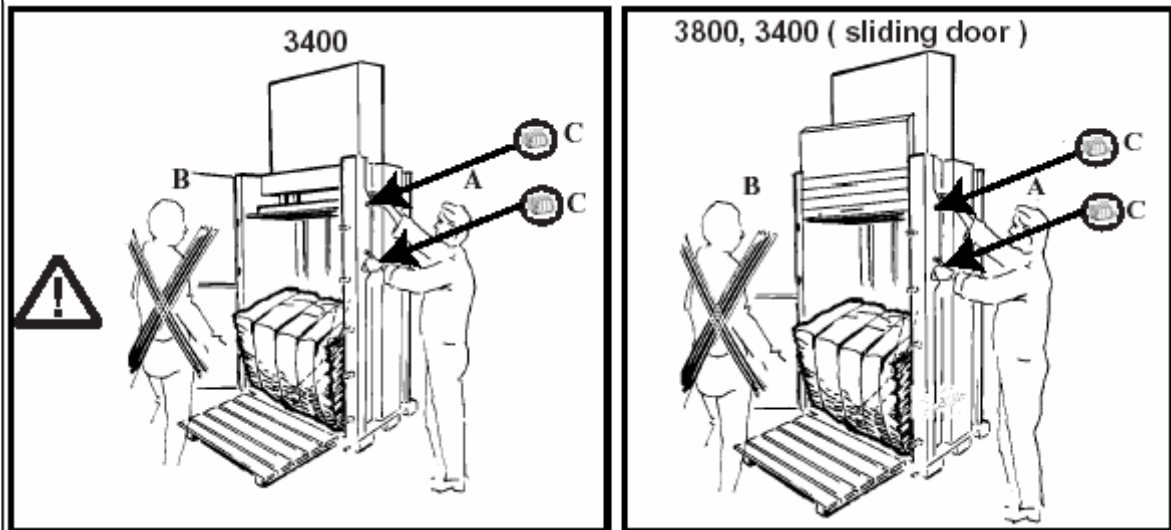

- A. Оператор должен находиться справа от аппарата
- B. Убедитесь, что никто не находится перед аппаратом
- C. Выгрузите кипу, одновременно нажав на обе кнопки

# 3400

## ТЕХНИЧЕСКИЕ СПЕЦИФИКАЦИИ

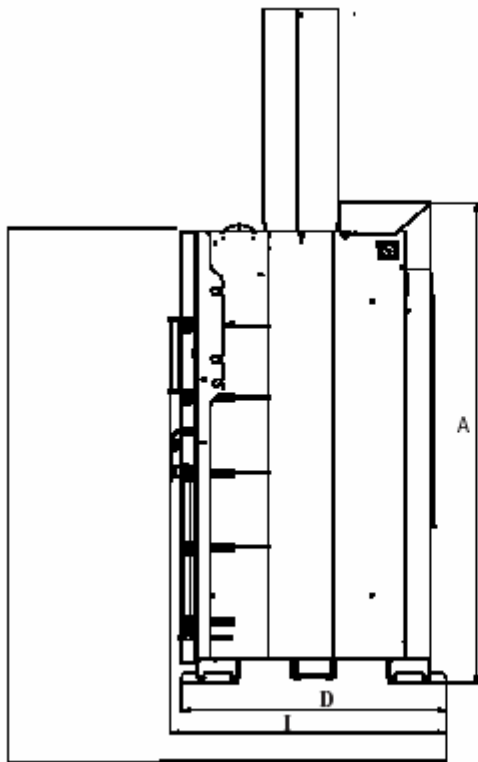

H (with open door)

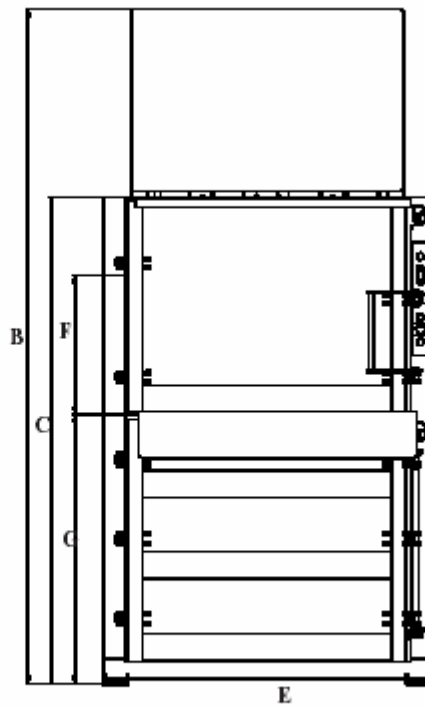

| Stroke 1000 | Stroke 800 |
|-------------|------------|
| A= 2150     | A= 2150    |
| B= 2983     | B= 2783    |
| C= 2000     | C= 2000    |
| D=1020      | D=1020     |
| E= 1450     | E= 1450    |
| F= 575      | F= 575     |
| G= 1108     | G= 1108    |
| H=2278      | H=2278     |
| I= 1067     | I= 1067    |

| Stroke 1000 | Stroke 800 |
|-------------|------------|
| A = 2983    | A = 2793   |
| B = 1450    | B = 1450   |
| C = 2150    | C = 2150   |
| D = 2000    | D = 2000   |
| E = 1108    | E = 1108   |
| F = 575     | F = 575    |
| G = 2278    | G = 2278   |
| H = 1065    | H = 1065   |
| I = 1020    | I = 1020   |
| J = 1200    | J = 1200   |

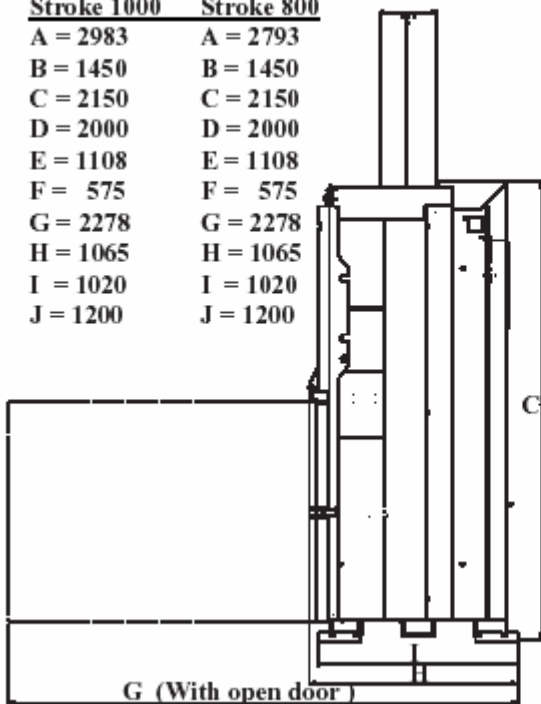

G (With open door)

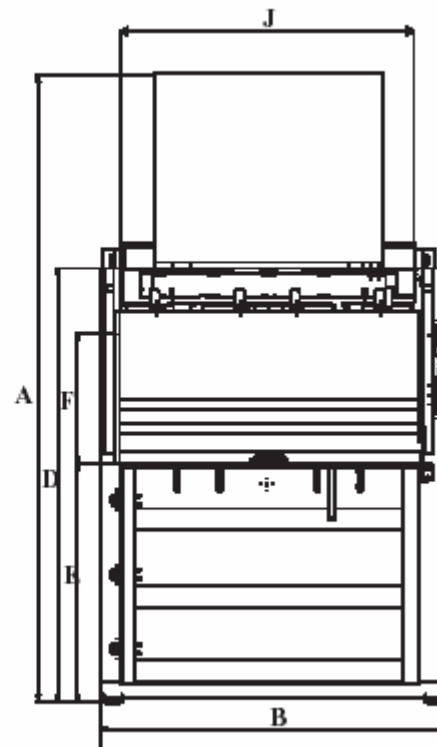

# 3400

## ТЕХНИЧЕСКИЕ СПЕЦИФИКАЦИИ

### ОБЩИЕ ХАРАКТЕРИСТИКИ

**Вес**

Общий вес 1350кг

**Транспортировочная высота**

2150мм

**Размеры**

**-02,-04**

Высота 2983мм 2783мм

Ширина 1450мм

Глубина 1067мм

**Рекомендованные размеры для установки**

**-02,04**

Высота 2983мм 2783мм

Ширина 2650

Глубина 3028мм

**Размер кипы**

Ширина 1200мм

Глубина 800мм

Высота 1000мм

Вес 200-300кг

**Загрузочное отверстие**

Высота 570мм

Ширина 1200мм

**Уровень шума**

73Db(A)

**Базовое покрытие**

антикоррозийный слой

**Верхний слой**

два слоя краски и защитное покрытие

**ЭЛЕКТРИЧЕСКИЕ ХАРАКТЕРИСТИКИ**

(действительна для модели 4903400-00, для других версий см. идентификационную табличку аппарата)

**Напряжение** 3x400В, 50Гц

**Мощность двигателя**

3кВт

**Рабочее напряжение**

24

АС/DC через трансформатор

**Электрическое соединение**

5-ти контактная вилка, 16А

**Класс защиты**

IP 55

**ГИДРАВЛИЧЕСКИЕ ХАРАКТЕРИСТИКИ****Расход**

25л/мин

Рабочее давление

235 бар

Сила пресса

240 kN (24т)

Сила пресса на см<sup>2</sup>

2,5кг

**Время цикла**

41сек

Длина хода поршня

990мм

Объем масла

20,8л

**Рекомендованный тип масла**

5<sup>0</sup>С до +60<sup>0</sup>С

ISO VG 32-68

ниже 0<sup>0</sup>С

Lubrication Engineering LE 6520

Monolec Hydraulic Multigrade SAE 5W-20

**3800**  
**ТЕХНИЧЕСКИЕ СПЕЦИФИКАЦИИ**

A = 3183  
B = 1931  
C = 2325  
D = 2200  
E = 1205  
F = 661  
G = 2588  
H = 1065  
I = 1020  
J = 1750  
K = 1500

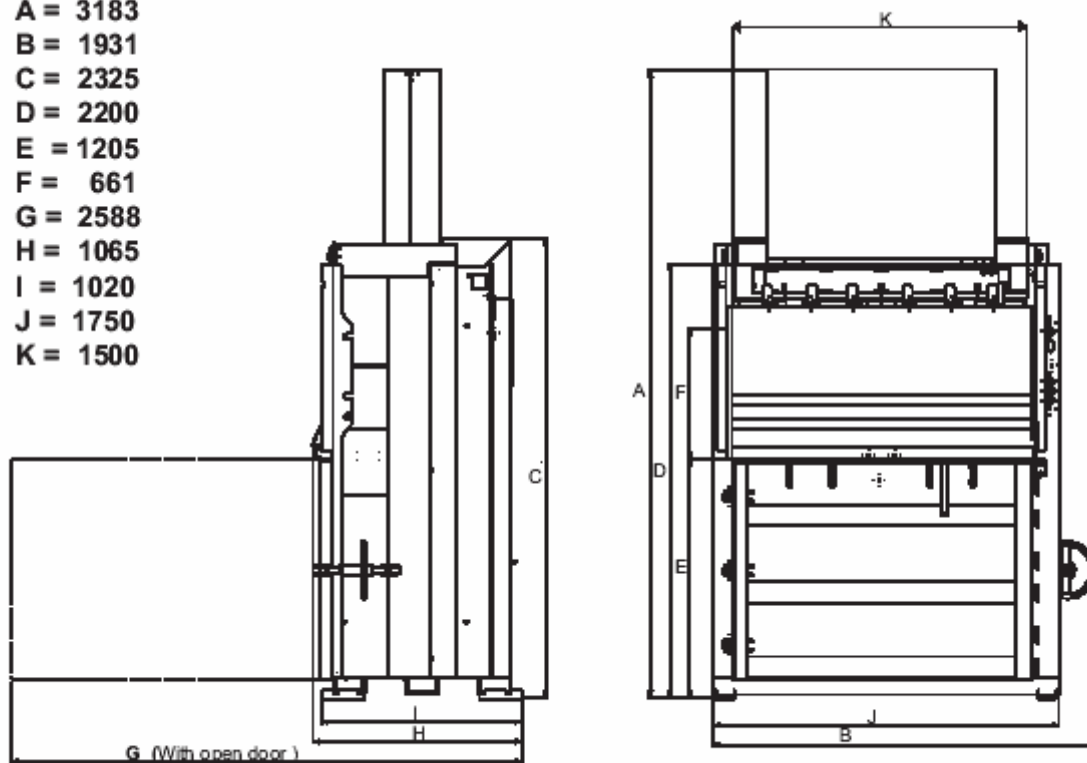

# 3800

## ТЕХНИЧЕСКИЕ СПЕЦИФИКАЦИИ

### ОБЩИЕ ХАРАКТЕРИСТИКИ

**Вес**

Общий вес 1765кг

**Транспортировочная высота** 2325мм

**Размеры**

Высота 3181мм

Ширина 1931мм

Глубина 1065мм

**Рекомендованные размеры для установки**

Высота 3183мм

Ширина 3131мм

Глубина 3028мм

**Размер кипы**

Ширина 1500мм

Глубина 800мм

Высота 1100мм

Вес (картон) < 500кг

Вес (пластмасса) 600кг

**Загрузочное отверстие**

Высота 661мм

Ширина 1500мм

**Уровень шума** 80Db(A)

**Базовое покрытие**

антикоррозийный слой

**Верхний слой**

два слоя краски и защитное покрытие

**ЭЛЕКТРИЧЕСКИЕ ХАРАКТЕРИСТИКИ**

(действительна для модели 4903400-00, для других версий см. идентификационную табличку аппарата)

**Напряжение** 3x400В, 50Гц

**Мощность двигателя** 3кВт

**Рабочее напряжение** 24

АС/DC через трансформатор

**Электрическое соединение** 5-ти контактная вилка, 16А

**Класс защиты** IP 55

**ГИДРАВЛИЧЕСКИЕ ХАРАКТЕРИСТИКИ**

**Расход** 25л/мин

Рабочее давление 235 бар

Сила пресса 240 kN (24т)

Сила пресса на см<sup>2</sup> 2,04кг/см<sup>2</sup>

**Время цикла** 41сек

**Длина хода цилиндра** 990мм

**Объем масла** 20,8л

**Рекомендованный тип масла**

5<sup>0</sup>С до +60<sup>0</sup>С ISO VG 32-68

ниже 0<sup>0</sup>С Lubrication Engineering LE 6520

Monolec Hydraulic Multigrade SAE 5W-20

## ЕЖЕНЕДЕЛЬНАЯ ИНСПЕКЦИЯ И ТЕХНИЧЕСКОЕ ОБСЛУЖИВАНИЕ



## Проверка работы механизмов безопасности

- Проверьте **выключатели на верхней и нижней дверце** аппарата: аппарат невозможно запустить с открытыми дверцами.
- Проверьте **две кнопки для обвязывания кипа**: кипу невозможно извлечь из аппарата, если нажата только одна кнопка.
- Проверьте работу **выключателя аварийной остановки**.
- Убедитесь, что **защитная пластина**, которая соединяет цилиндр и пластину прессы, поднята

При обнаружении вышеперечисленных неисправностей, запрещено использовать аппарат до тех пор, пока неисправности не будут устранены квалифицированным персоналом.

*Только квалифицированный и компетентный персонал может производить обслуживание и ремонт аппарата в соответствии с инструкциями по обслуживанию ORWAK.*

*Замена масла: свяжитесь с местными властями, которые посоветуют, какие необходимо принять меры по уменьшению влияния на окружающую среду остаточного масла.*



**ВНИМАНИЕ!** Во время работ по обслуживанию, инспекции или ремонту аппарата необходимо всегда:

1. Поставить основной переключатель в положение 0 и закрыть на замок.
2. Выполнить операции, находясь снаружи аппарата.

## ОЧИСТКА

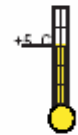
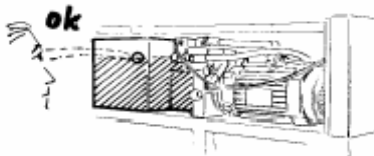
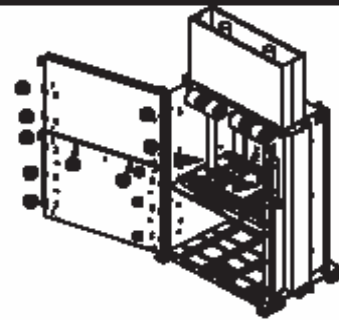
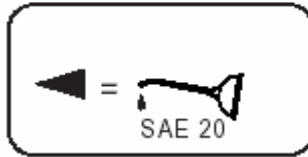
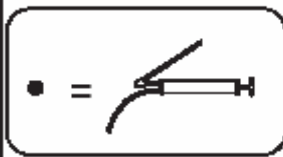
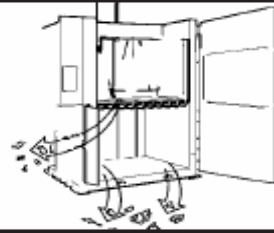

Hydraulic oil  
VG 32-68



LE 6520  
SAE 5-20

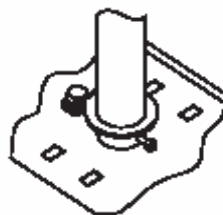

**SERVICE**

Tel.

**3400, 3800  
ТРАНСПОРТИРОВКА**

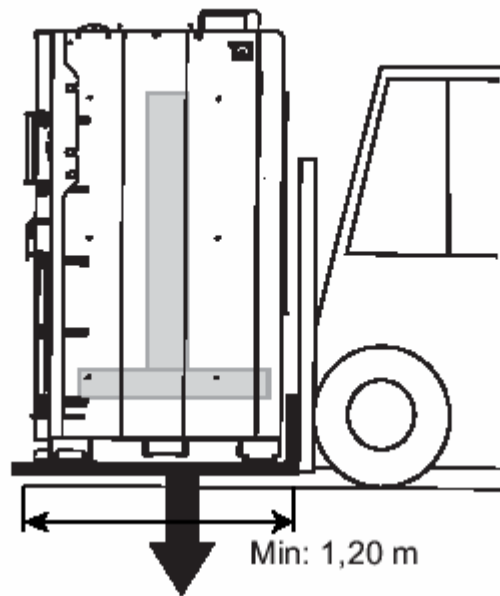

**OK**

**3400 - 1350 Kg  
3800 - 1765 Kg**

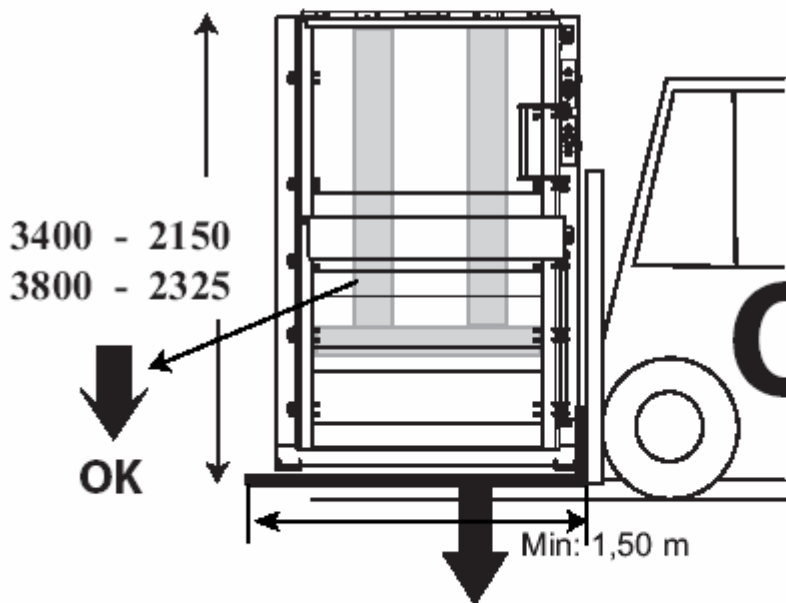

**OK**

**3400 - 1350 Kg  
3800 - 1765 Kg**

## 3400, 3800 ИНСТРУКЦИИ ПО УСТАНОВКЕ

Перед установкой аппарата внимательно изучите **все** инструкции. Если вы не следуете инструкциям, то это может привести к серьезным телесным травмам.

### Электрическая установка:

Квалифицированный и компетентный электрик должен убедиться, что **правильное электропитание**, в соответствии с инструкциями, доступно для установки данного аппарата. Электрик или какой-либо другой человек не должен подключать или включать аппарат. Только **квалифицированный** установщик имеет право это сделать, строго следуя инструкциям по установке.



Убедитесь, что никто кроме квалифицированного и компетентного установщика не находится вблизи аппарата во время установки! Только один человек может заниматься установкой



Установка должна быть произведена только квалифицированным и компетентным персоналом.



Некоторые моменты вызывают **опасные движения аппарата**. Принимайте все необходимые меры предосторожности во избежание получения серьезных травм. Обратите внимание на следующие пункты:

**Пункт 1.** Соблюдайте **размеры, необходимые для установки!!** Оператор должен иметь достаточно места, чтобы находиться с правой стороны аппарата во время спрессовывания. Примите во внимание высоту потолка, радиус поворота двери, пространство, необходимое для осуществления технического обслуживания и сервиса.

**Пункт 13. Опасное движение аппарата!** Проверьте направление вращения двигателя коротким нажатием на дистанционное управление.



**Пункт 14.** Дистанционное управление должно быть извлечено из распределительного щита (см.ниже), когда цилиндр находится в верхнем положении и установка завершена! Если дистанционное управление не извлечено, можно отключить всю систему безопасности аппарата, что может привести к **большому риску получения серьезных травм**.



3400, 3800  
ИНСТРУКЦИИ ПО УСТАНОВКЕ

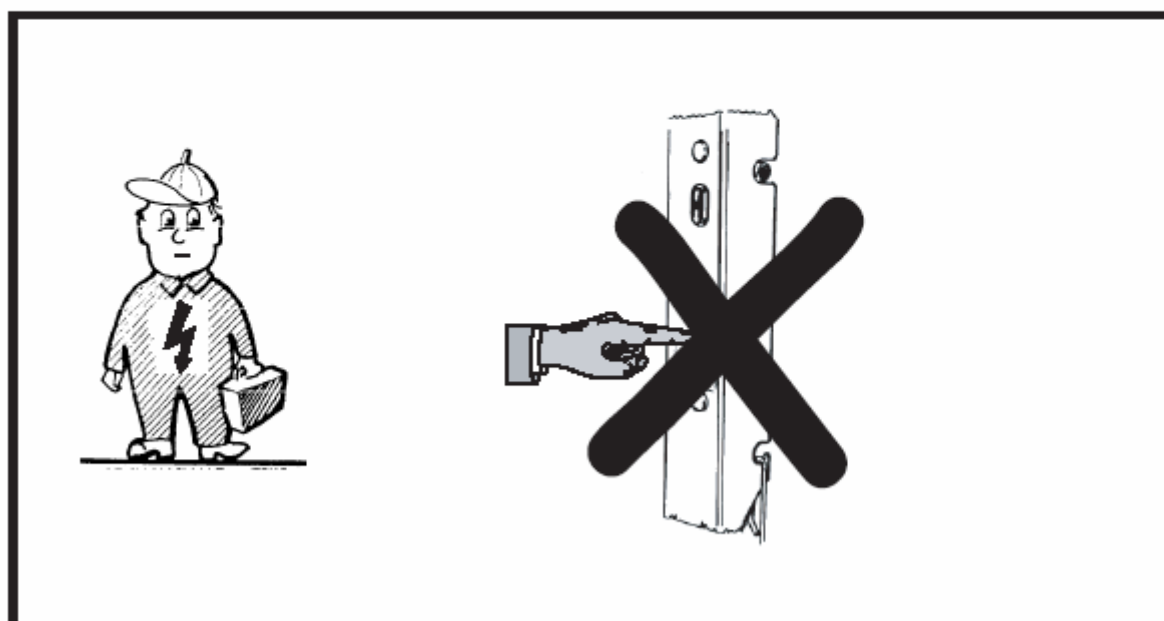
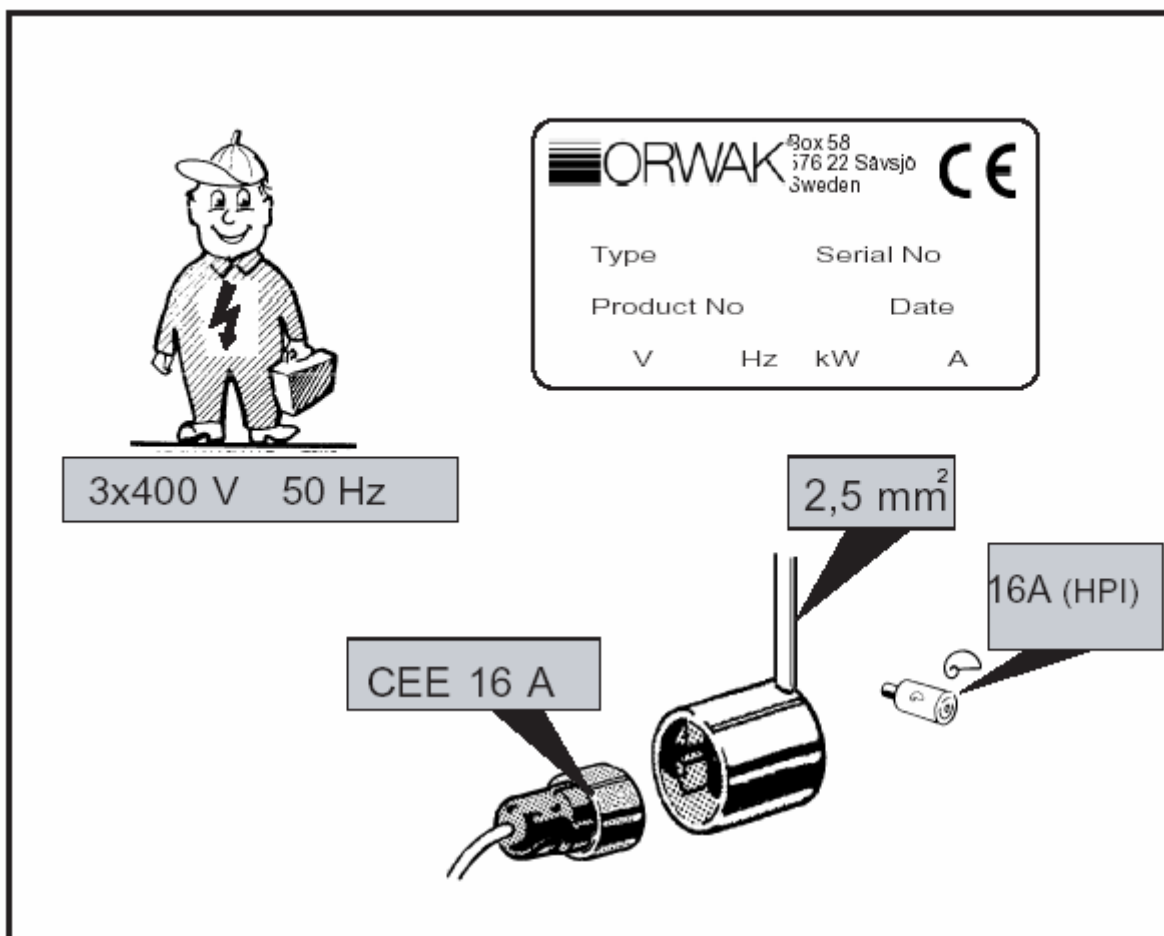

# 3400, 3800 ИНСТРУКЦИИ ПО УСТАНОВКЕ

**1**

**⚠**

Для нормального функционирования, технического обслуживания и сервиса рекомендовано необходимое расстояние со всех сторон 0,6 м

**2**

**3**

**4**

**5**

3400, 3800  
ИНСТРУКЦИИ ПО УСТАНОВКЕ

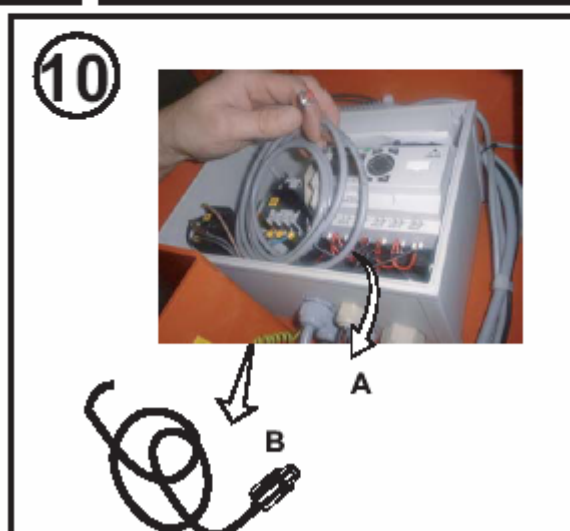
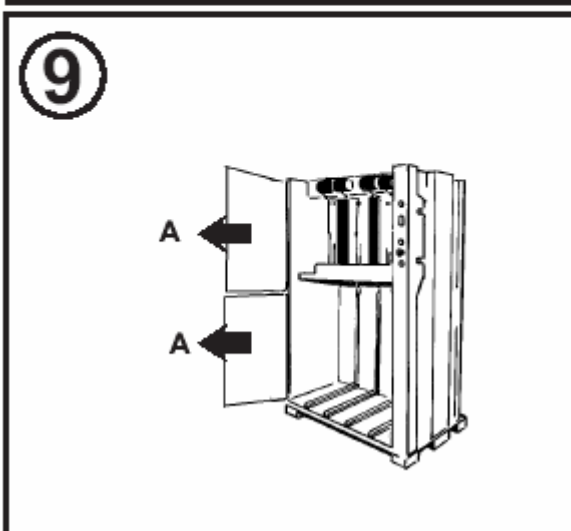
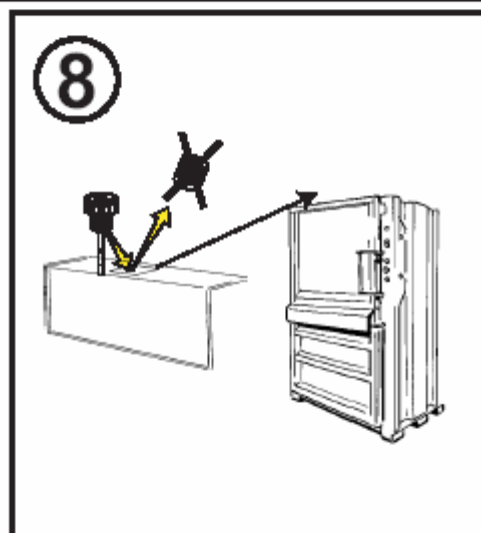
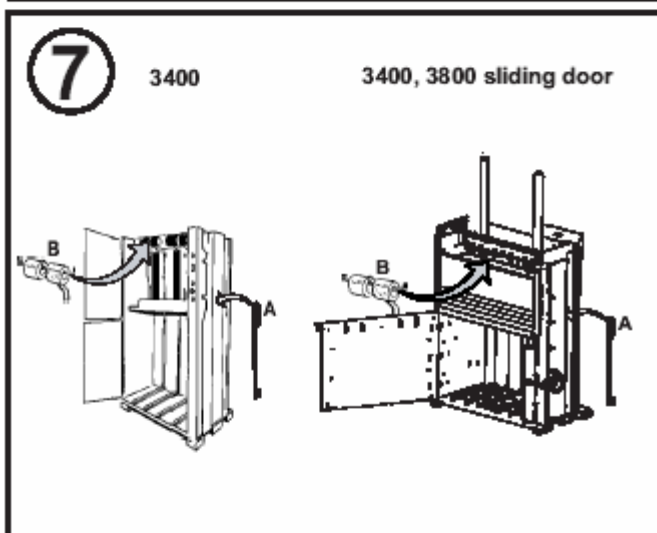
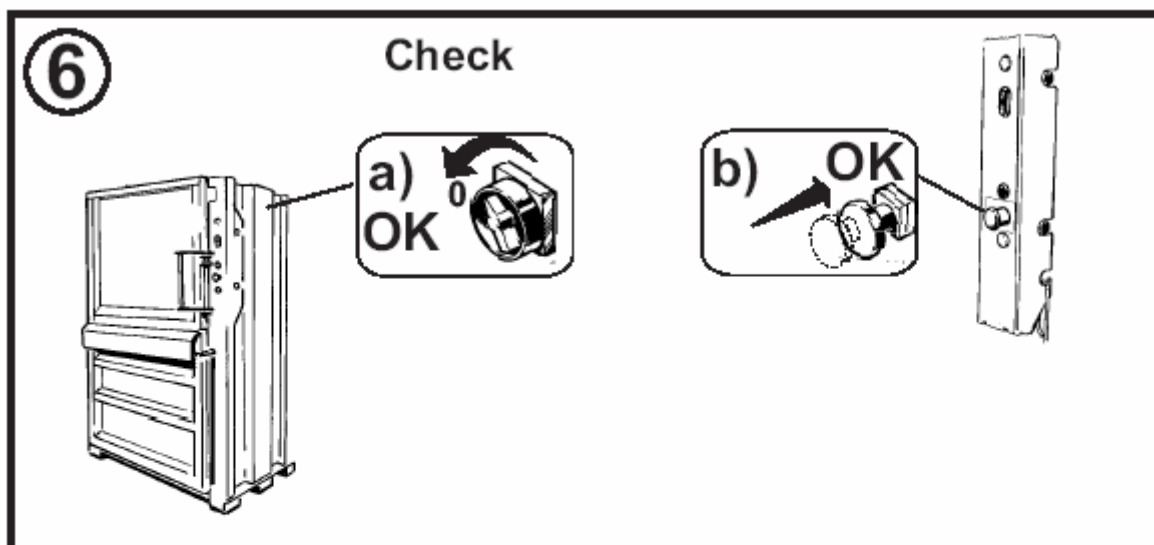

3400, 3800  
ИНСТРУКЦИИ ПО УСТАНОВКЕ

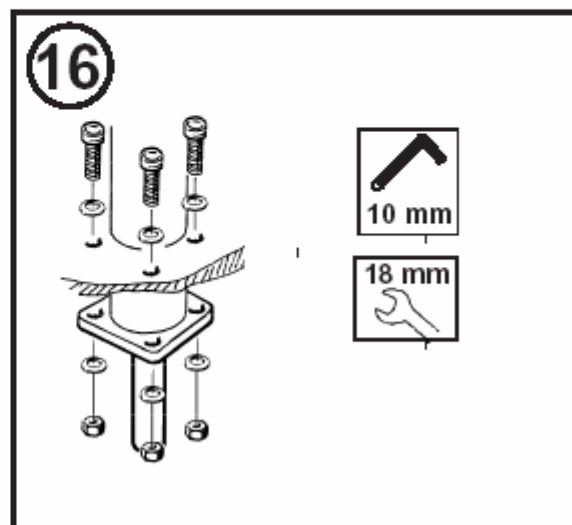
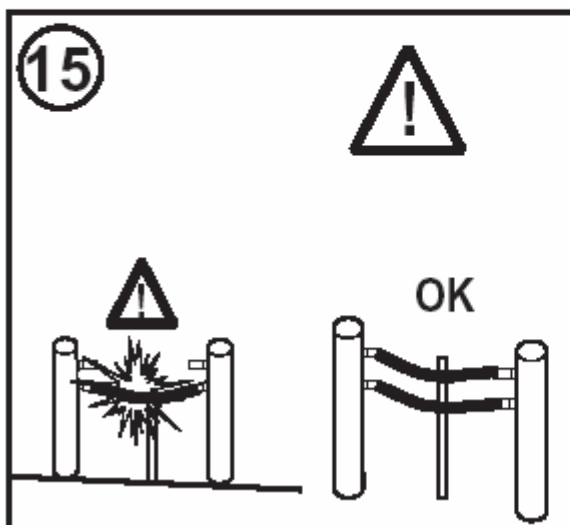
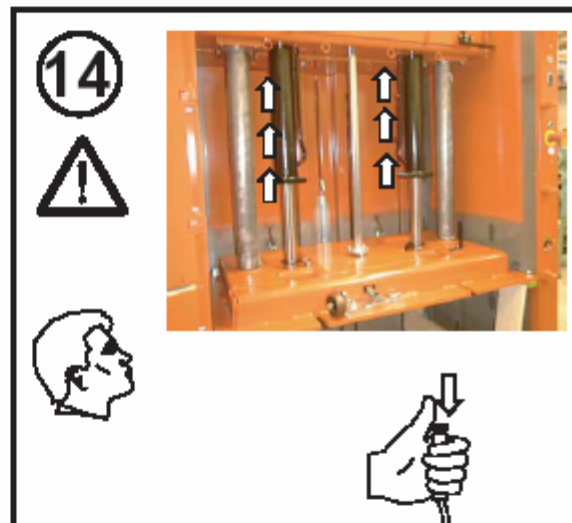
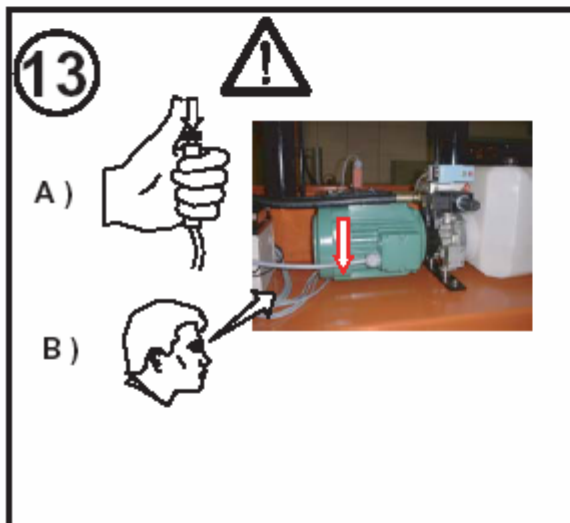
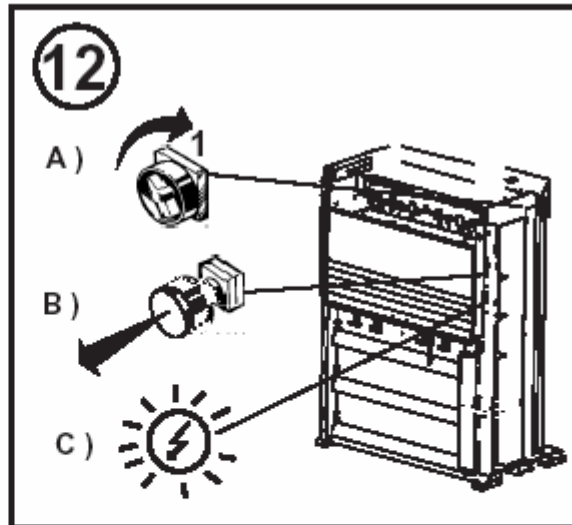
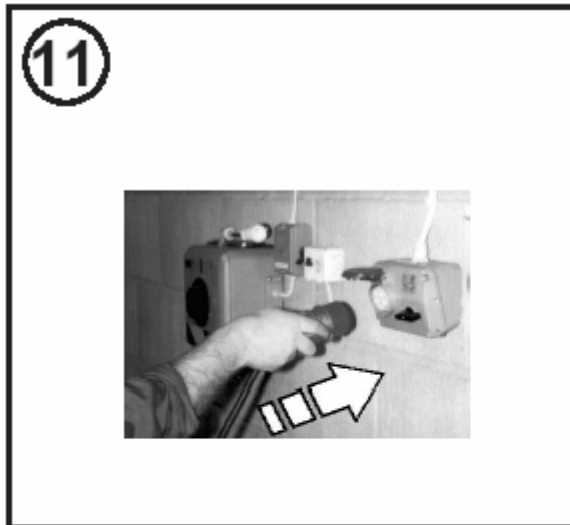

## 3400, 3800 ИНСТРУКЦИИ ПО УСТАНОВКЕ

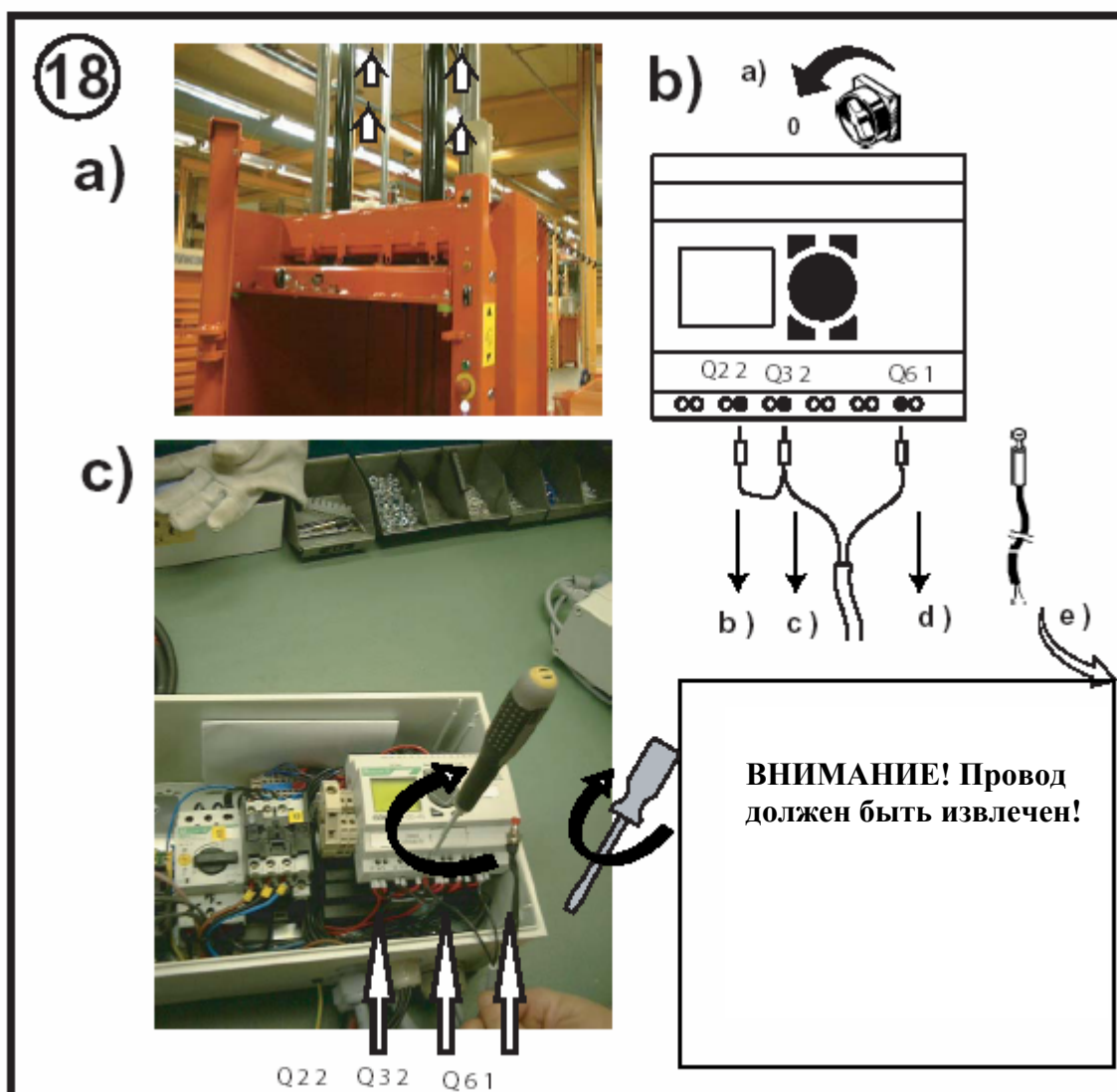
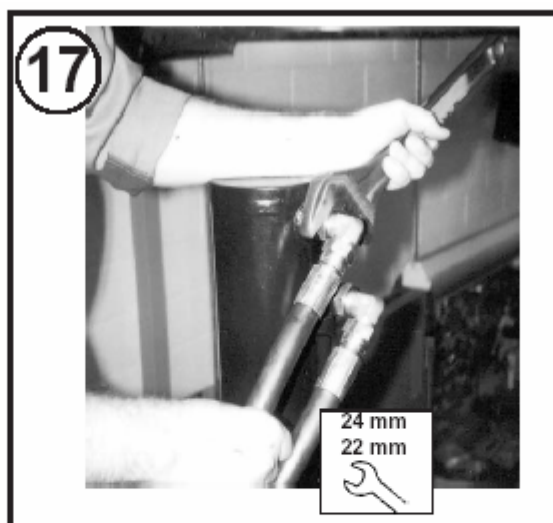

3400, 3800  
ИНСТРУКЦИИ ПО УСТАНОВКЕ

